

INSERTO INDICATORE

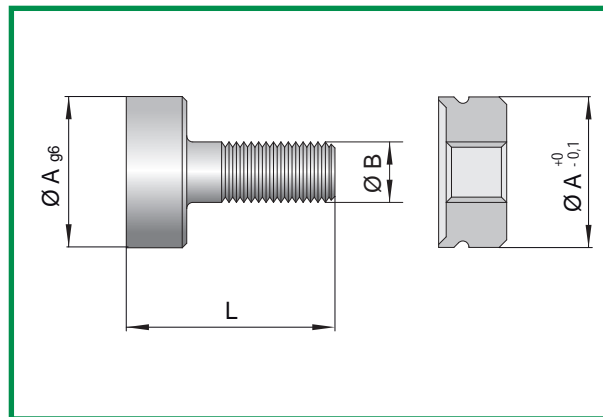

COD.	A	B	L	L1
II-6	6	M3x0,35	10	10 min.
II-8	8	M4x0,35	14	14 min.
II-10	10	M4x0,35	14	14 min.

Mat.: AISI 420B
Durezza: 50-55 HRC

PROCEDIMENTO PER L'APPLICAZIONE

1. Eseguire la sede a disegno;
2. Inserire la bussola filettata col bordino ricalcabile verso l'alto;
3. Ricalcare il bordino con punzone dello stesso diametro;
4. Inserire la molla e avvitare l'inserto.

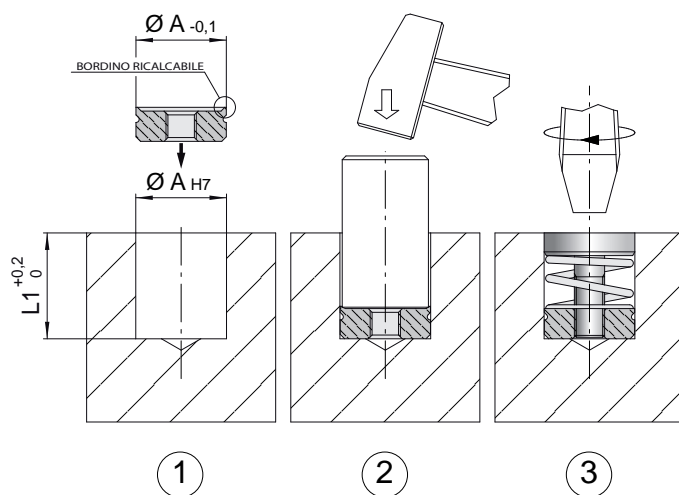

ESEMPI DI APPLICAZIONE

