

快速插入和拔出系统 (拥有专利的系统)

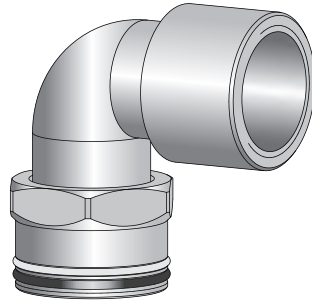

特点

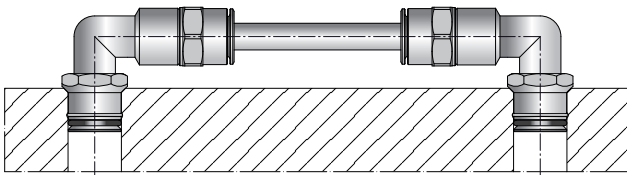

- 1) 快速开槽;
- 2) 快速装配与拆卸;
- 3) 可优化冷却.

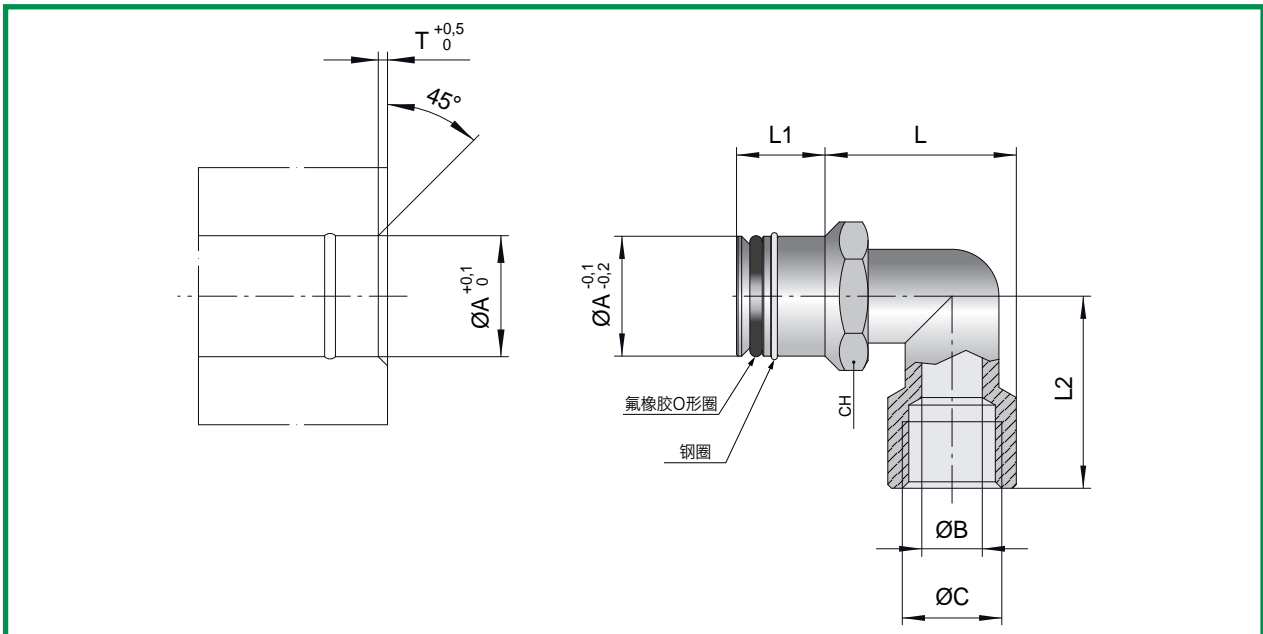

编号	A	B	C	T	L	L1	L2	CH
PT12	12	5,5	1/8	1	20	11,5	20	13
PT16	16	8	1/4	1,2	25	12	25,5	17
PT20	20	10	3/8	1,2	30	12	31	21
PT25	25	14	1/2	1,2	36	12	35	26

订单例: PT12

缩小的螺纹孔

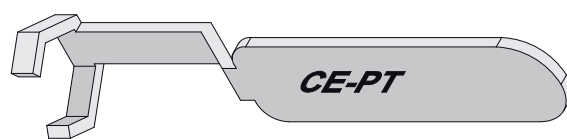

编号

CE-PT12

CE-PT16

CE-PT20

CE-PT25

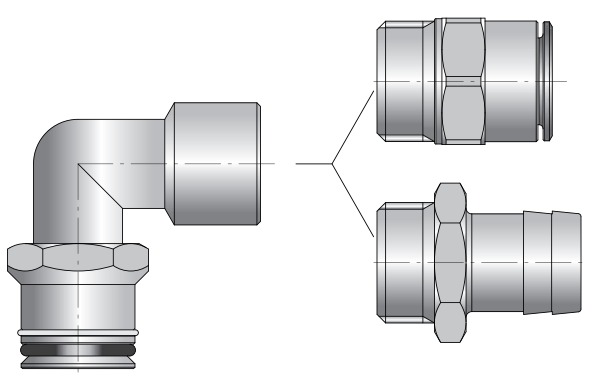
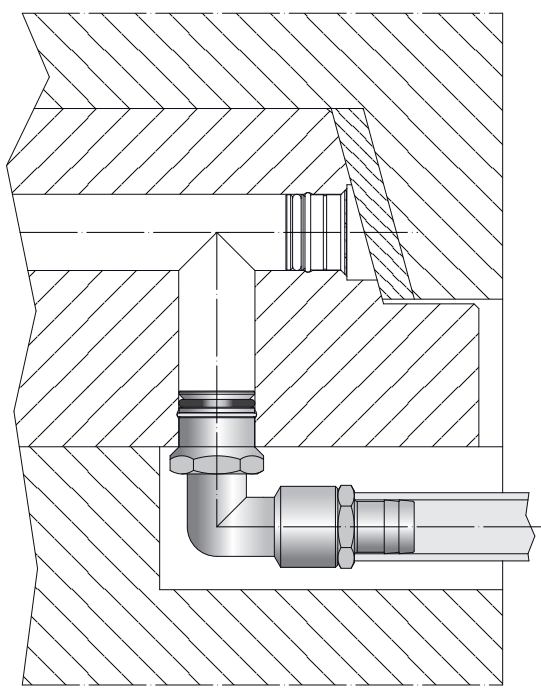
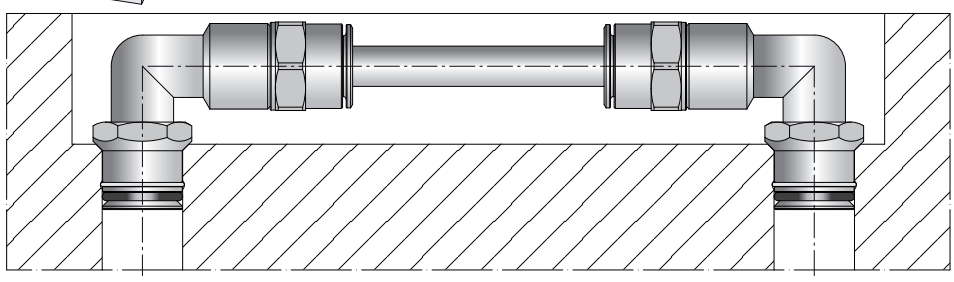
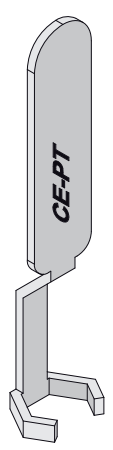

可根据所需链接两个不同的装置

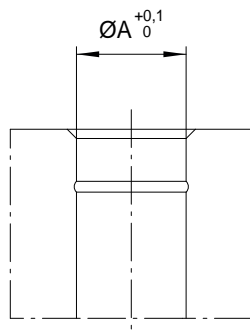

编号	A	套筒编号	切刀编号
UT-1C	6	BC-6F	IN-6F

编号	A	套筒编号	切刀编号
UT-2C	8	BC-8F	IN-8F

编号	A	套筒编号	切刀编号
UT-3C	10	BC-10F	IN-10F
	12	BC-12F	IN-12F
	14	BC-14F	IN-14F

编号	A	套筒编号	切刀编号
UT-4C	16	BC-16F	IN-16F
	18	BC-18F	IN-18F
	20	BC-20F	IN-20F
	25	BC-25F	IN-25F

前进速度

可以快速向前行进至距离最终位置2mm为止，然后减速，建议0.05mm/转。

可加工材料

只要注意降低转速，就能加工硬度达40-42HRC的钢材。同样在此情况下，如果进行螺纹加工，应先加工出槽再进行热处理。

标准刀片		
型号	切割速度 m/min.	转速
IN-6F	9,4÷11	500÷600
IN-6	9,4÷11	460÷550
IN-8F	9,4÷11	370÷450
IN-8	9,4÷11	350÷420
IN-10F	9,4÷11	300÷360
IN-10	9,4÷11	290÷340
IN-12F	9,4÷11	250÷300
IN-12	9,4÷11	240÷290
IN-14F	9,4÷11	215÷260
IN-14	9,4÷11	210÷250
IN-16F	9,4÷11	190÷225
IN-18F	9,4÷11	200÷170
IN-20F	9,4÷11	150÷180
IN-25F	9,4÷11	120÷140

标准刀片		
型号	切割速度 m/min.	转速
IN-6FD	19÷23	1000÷1200
IN-6D	19÷23	920÷1100
IN-8FD	19÷23	750÷900
IN-8D	19÷23	700÷850
IN-10FD	19÷23	600÷720
IN-10D	19÷23	570÷680
IN-12FD	19÷23	500÷600
IN-12D	19÷23	480÷580
IN-14FD	19÷23	430÷520
IN-14D	19÷23	420÷500
IN-16FD	19÷23	380÷450
IN-18FD	19÷23	340÷400
IN-20FD	19÷23	300÷360
IN-25FD	19÷23	240÷290

材料硬度

标准刀具的型号“IN-”制作材料是高速钢和碳氮化钛涂层。这样的切割工具可以用在硬度为40/42HRC的钢制机器上,使用时考虑钢的硬度是很有必要的,这样可以延长刀片的使用寿命并有效缩短切割时间。为了满足日益增长的装配冷却预硬镶件上的零件需求,现在有一组用硬质合金钢制成的新刀具,能用在硬度为50÷52HRC的机器上。

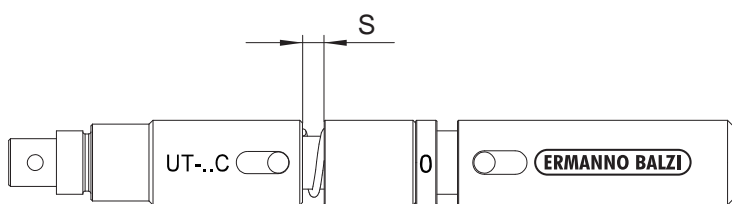

工具型号	S _{+2 / +3}
UT-1C	4,3
UT-2C	4,3
UT-3C	4,7
UT-4C	5,1

对套筒UT的正确使用建议

1. 该工具的设计用于数控机床的自动控制向前运动。
2. 尽可能的从工作位置快速移动2毫米(接触点在中心定位衬套“BC”和孔倒角之间)。
3. 从这一点出发建议进刀速度在0.05毫米/转。
4. 机器的沟槽的加工完成时,该前进运动工具间隙S是完全封闭的. 为了保证正确的加工,我们建议设置一个额外的2+3毫米的行程,额外的行程将用工具内的一个弹簧来补偿。
5. 一旦向前移动完成,既不造成对工具上的进一步的压力,也不应停在这样的位置超过几秒。

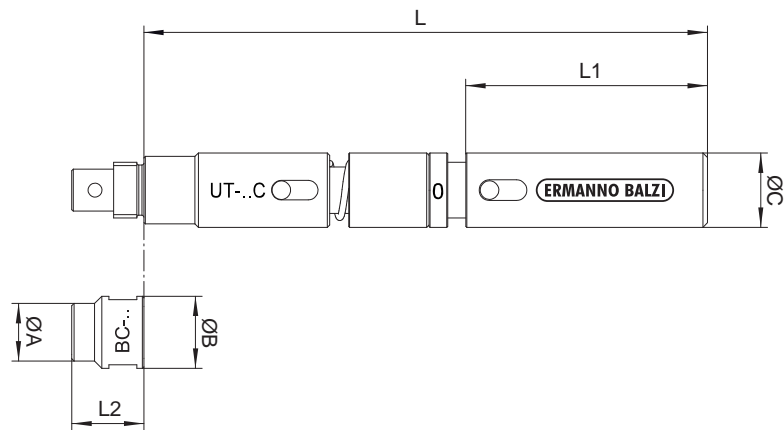

型号	ØC	L	L1
UT-1C	10	110	62
UT-2C	12	108	52
UT-3C	16	122	54

UT-1C			
套筒编号	ØA	ØB	L2
BC-6F	6	10	12

UT-2C			
套筒编号	ØA	ØB	L2
BC-8F	8	12	14,5

UT-3C			
套筒编号	ØA	ØB	L3
BC-10F	10	12	14,5
BC-12F	12	15,5	15,5
BC-14F	14	16,5	15,5

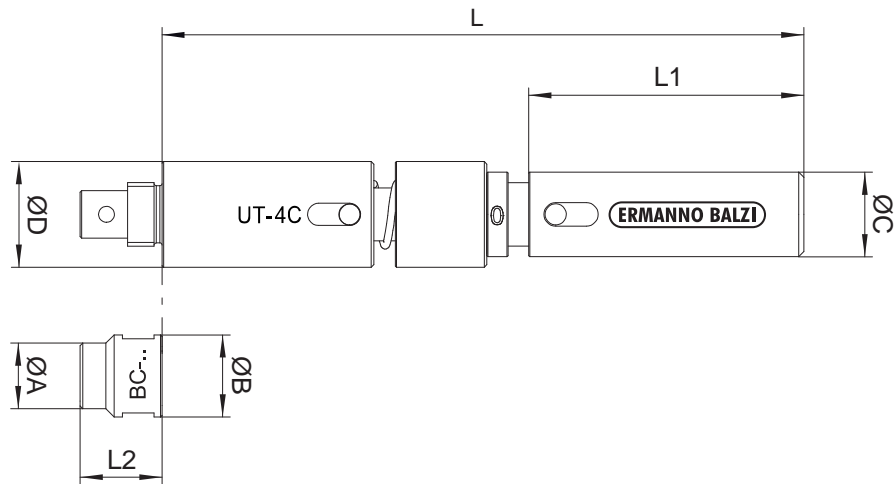

型号	ØC	ØD	L	L1
UT-4C	16	20	122	54

UT-4C			
套筒编号	ØA	ØB	L2
BC-16F	16	19,5	15,5
BC-18F	18	21	15,5
BC-20F	20	23	15,5
BC-25F	25	28	15,5