

全套日期戳

A	B	C	D
10	10	4	14
12	10	4	14
16	10	4	14

材料: AISI 420B
硬度: 50÷55 HRC

可互换插件

G	H	I
6	14	M3x0,35
7	14	M4x0,35
9	14	M4x0,35

材料: AISI 420B
硬度: 48÷50 HRC

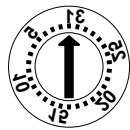

订单编号

DA-GF10

DA-GF12

DA-GF16



订单编号

ID-FG10

ID-FG12

ID-FG16

配备环形螺母

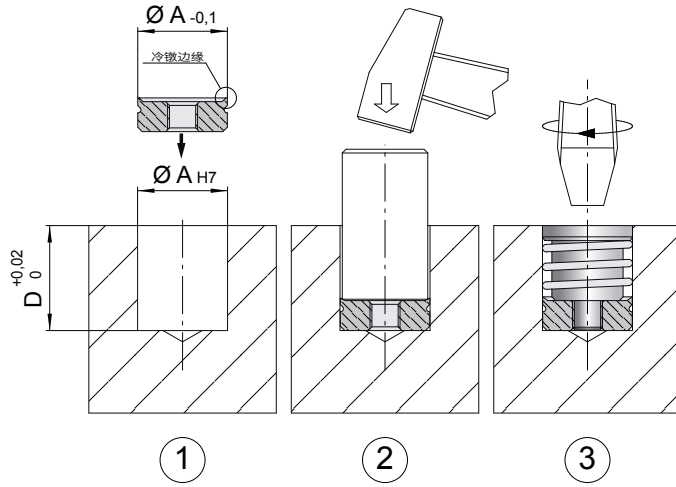

在模板内加工出螺纹

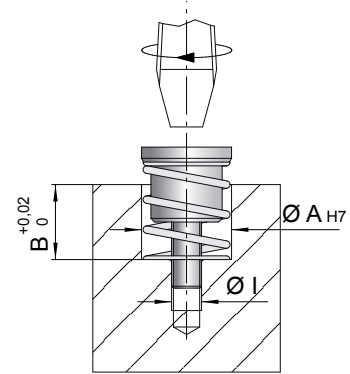

注

1. 插入环形螺母，使冷头端边缘向上；
2. 插入相同直径的冲头后对边缘进行冷头冲压；
3. 插入日期戳并用螺丝刀拧紧。

注：用于压印每天日期的DA-G日期戳（各种直径）只能用环形螺母插入。