

DATARIO UNICO PER STAMPI A INIEZIONE

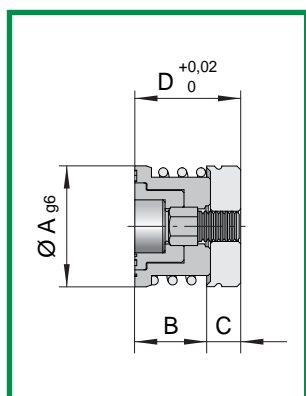

DATARIO COMPLETO

A	B	C	D
8	8	4	12
10	10	4	14
12	10	4	14
16	10	4	14

Mat.: AISI 420B
Durezza: 50÷55 HRC

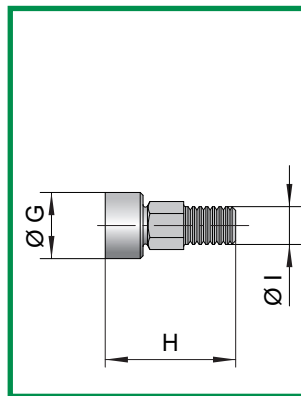

INSERTO INTERCAMBIABILE

G	H	I
3,8	12	M2,5
4,8	14	M3
5,8	14	M4
7	14	M4

Mat.: AISI 420B
Durezza: 48÷50 HRC

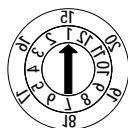

CODICE ORDINAZIONE

DAU-8

DAU-10

DAU-12

DAU-16

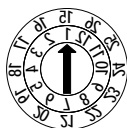

CODICE ORDINAZIONE

DAU-8D

DAU-10D

DAU-12D

DAU-16D



CODICE ORDINAZIONE

IDAU-F8

IDAU-F10

IDAU-F12

IDAU-F16

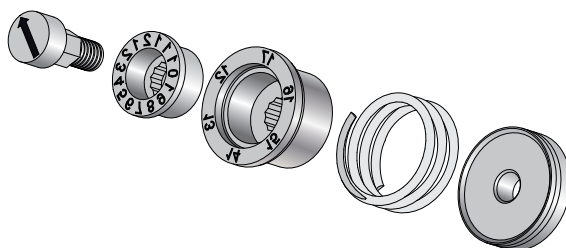

CARATTERISTICHE

- 1) TRACCIABILITÀ MENSILE PER UNA DURATA DI 6 O 12 ANNI;
- 2) SISTEMA DI APPLICAZIONE E RIMOZIONE DA FRONTE STAMPO;
- 3) PLANARITÀ INSERTO-GHIERA GARANTITA ;
- 4) ORIENTAMENTO DELL'INSERTO GARANTITO.

CON GHIERA FILETTATA

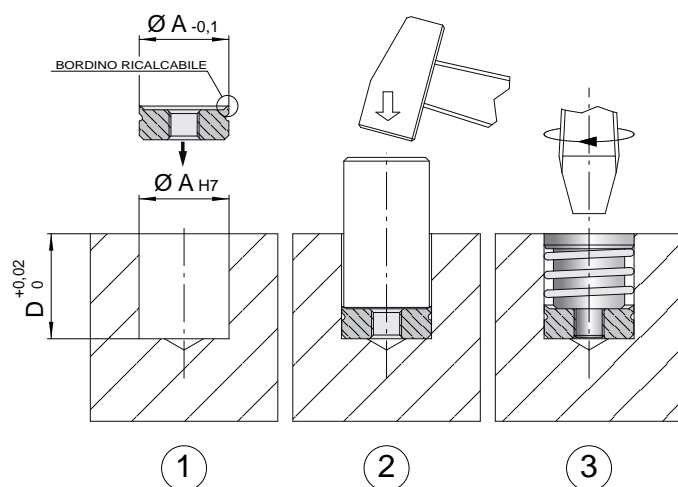

CON FILETTO IN MATRICE

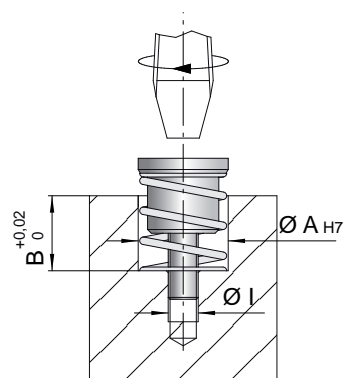

1. Inserire la ghiera filettata tenendo il bordino verso l'alto;
2. Inserire un punzone dello stesso diametro e ricalcare;
3. Inserire il datario avvitandolo con il cacciavite tramite la freccia.

N.B.: i datari giornalieri DA-G $\varnothing..$
vengono applicati solo con ghiera filettata.