

INSERT INDICATEUR

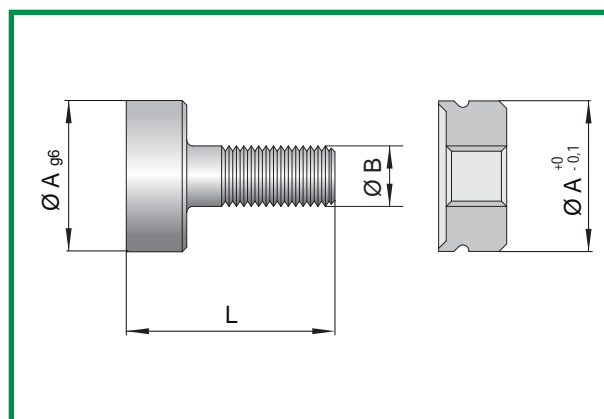

CODE	A	B	L	L1
II-6	6	M3x0,35	10	10 min.
II-8	8	M4x0,35	14	14 min.
II-10	10	M4x0,35	14	14 min.

Mat.: AISI 420B
Dureté: 50÷55 HRC

PROCEDE D'APPLICATION

1. Exécuter le siège suivant dessin;
2. Introduire le manchon fileté avec le bord refou-
lable en haut;
3. Refouler le bord avec un poinçon du même
diamètre;
4. Introduire le ressort et visser l'insert.

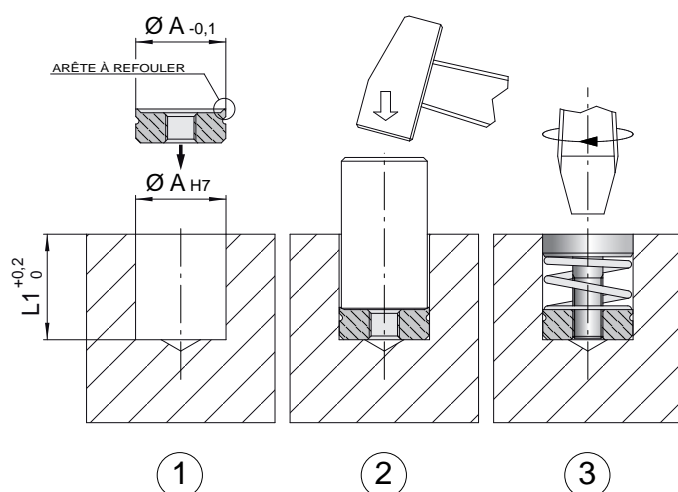

EXEMPLES D'APPLICATION

