

MODELE POUR FIXATION PAR L'AVANT

AVEC SYSTEME POUR L'ORIENTATION DE LA FIGURE

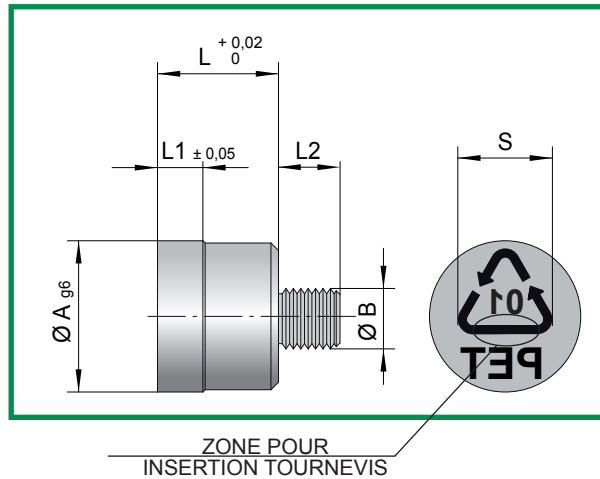

CODE	A	B	L	L1	L2	S
IRA-10	10	M6	12	4	7	6
IRA-12	12	M6	14	4	7	8
IRA-16	16	M6	14	4	7	10
IRA-20	20	M6	16	4	7	12

Mat.: AISI 420B

Dureté: 50÷55 HRC



A la demande on execute des marquages speciaux (gravures laser)

EXEMPLE COMMANDE: IRA-6PET

PROCEDE D'APPLICATION

1. Executer le siege suivant dessin.
2. Introduire l'insert (A+B+C) dans le moule en le vissant avec un tournevis et contröler le dephasage de la figure.
3. Enlever "A" du siege, devissier "C", remettre en position "B", visser "C" et remonter.

