

编号: RCR

### 使用方法

#### 可调

将螺丝定位在中间轴E/1上, 可按尺寸X移动支架. 在此情况下我们建议在固定后做标记, 至少安装一个定位销, 以便在拆卸时能保持位置.

#### 固定

将螺丝定位在中间轴E/2上, 支架是固定的.

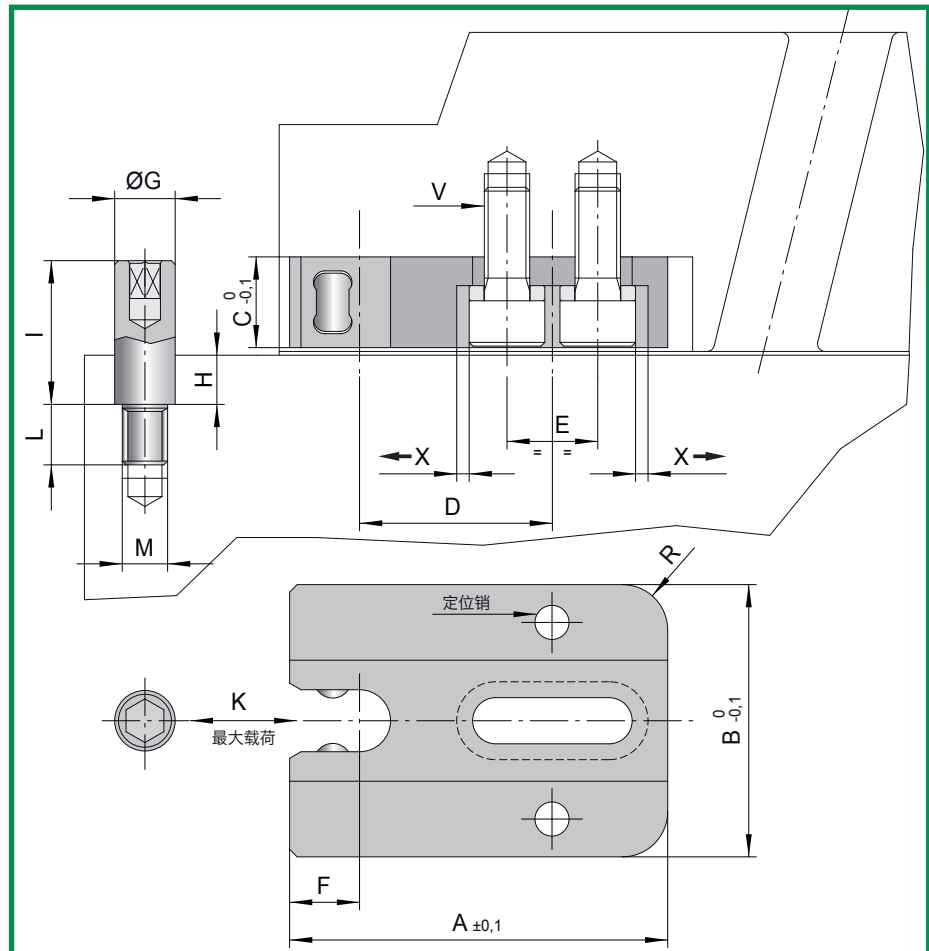

编号	A	B	C	D	E1	E2	F	G	H	I	L	M	V	X	R	K
RCR-10	38	24	10	18,7	10	12	7,3	6	6	15	6	M5	M5x15	1	4	10Kg
RCR-20	50	36	12	25,5	12	15	9,2	8	8	19	8	M6	M6x15	1,5	6	20Kg
RCR-40	64	46	16	33	15	19	12	12	8	23	10	M10	M8x20	2	8	40Kg

### 特点

1. 可以调整;
2. 载荷容量增大;
3. 无磨损 (通过滚筒来保证接合);
4. 带接合保护机构 (耐污垢).

板的检查

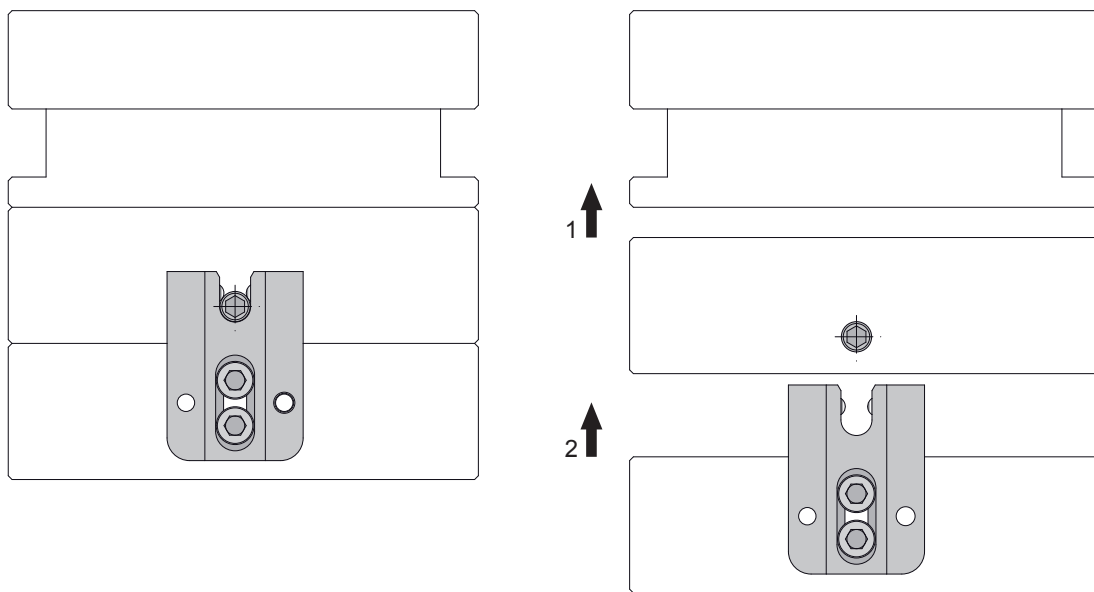

鞍形架的检查

