

CODE: **UM-..**

CODE	A	B	C	D	E	F	G	H	L	M
UM-14-..	14	12	14	5	2,3	M4	8,5	5	2	0,15
UM-18-..	18	16	18	6	3	M5	9,5	6,5	2	0,15
UM-24-..	24	20	22	7,5	3,4	M5	9,5	8	3	0,15
UM-30-..	30	26	25	7	3	M5	11,5	10	3	0,15

Mat.: AISI 420B  
Dureté: 50÷52 HRC

## CARACTÉRISTIQUES

- 1) SYSTÈME MONTABLE ET DÉMONTABLE PAR L'AVANT;
- 2) CHANGEMENT RAPIDE DE L'INSERT ;
- 3) GRAVURES SUR MESURE À LA DEMANDE.

# CORPS DE L'UNITÉ DE MARQUAGE

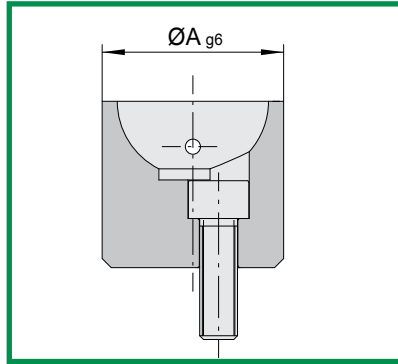

A	CODE DU CORPS
14	UMC-14
18	UMC-18
24	UMC-24
30	UMC-30

# INSERT DE L'UNITÉ DE MARQUAGE

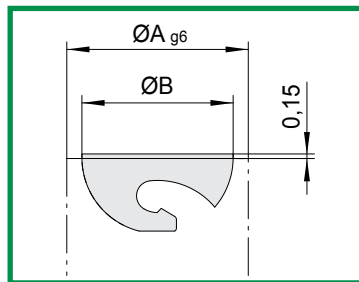

A	B	CODE DE L'INSERT							
		N	00	01	02	03	04	05	06
14	12	UMI-12N	UMI-1200	UMI-1201	UMI-1202	UMI-1203	UMI-1204	UMI-1205	UMI-1206
18	16	UMI-16N	UMI-1600	UMI-1601	UMI-1602	UMI-1603	UMI-1604	UMI-1605	UMI-1606
24	20	UMI-20N	UMI-2000	UMI-2001	UMI-2002	UMI-2003	UMI-2004	UMI-2005	UMI-2006
30	26	UMI-26N	UMI-2600	UMI-2601	UMI-2602	UMI-2603	UMI-2604	UMI-2605	UMI-2606

Profondeur de marquage: 0,15mm  
 Gravure sur mesure à la demande (marquage laser)

## EXEMPLE DE CODE D'UNE UNITÉ DE MARQUAGE COMPLÈTE

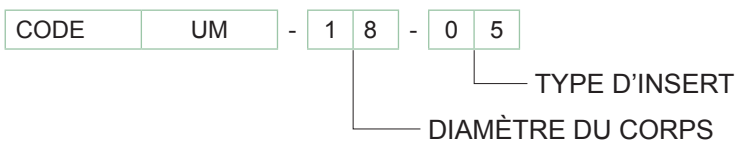

# OUTIL POUR DE L'UNITÉ DE MARQUAGE

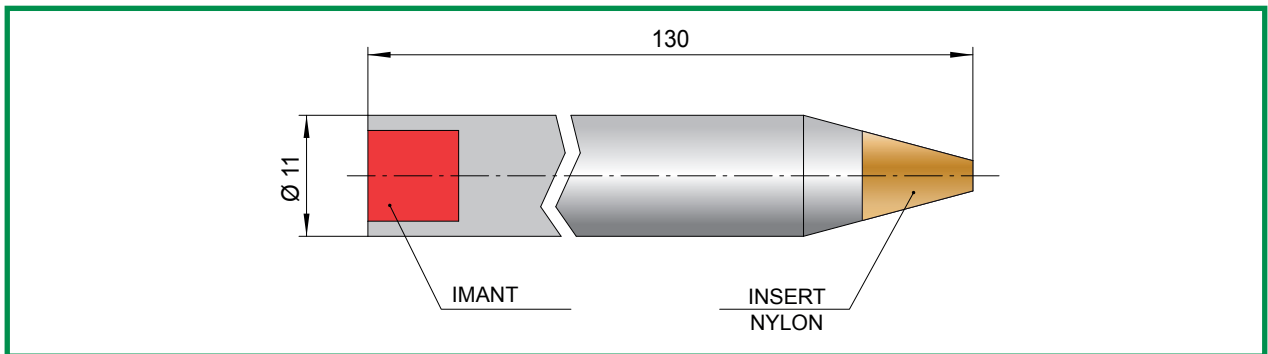

CODE: **UMP**

## ORIENTATION DE L'UNITÉ DE MARQUAGE

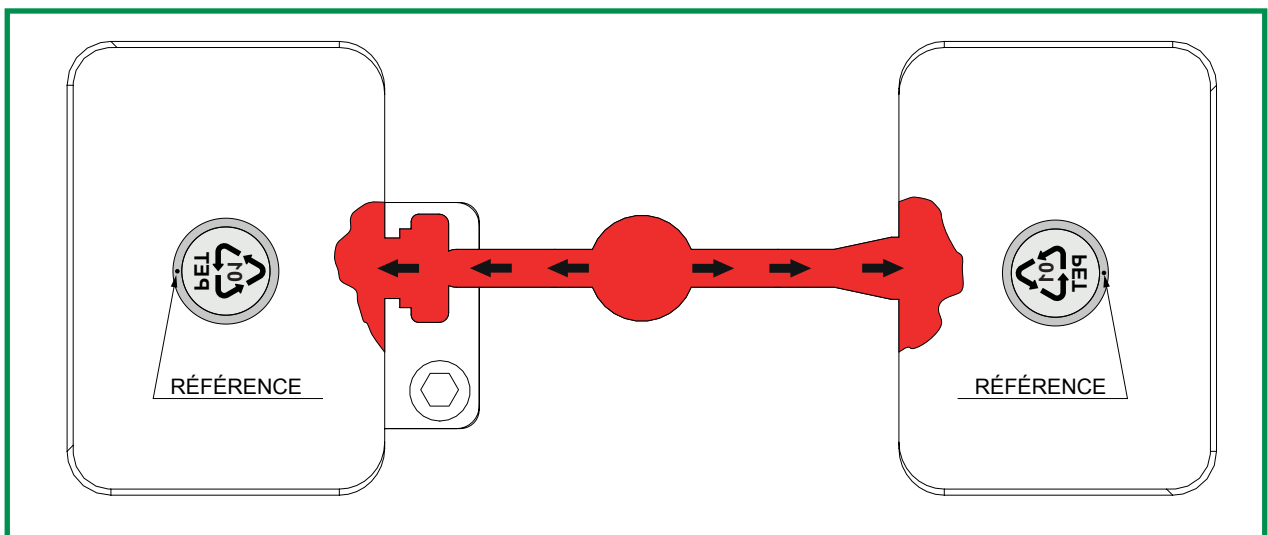

- Pour un fonctionnement correct, placez l'unité de marquage avec le repère orienté du côté opposé à l'arrivée du front en plastique.

## PROCÉDURE DE MONTAGE

- Insérer le corps dans son logement and fixer le avec la vis de fixation.

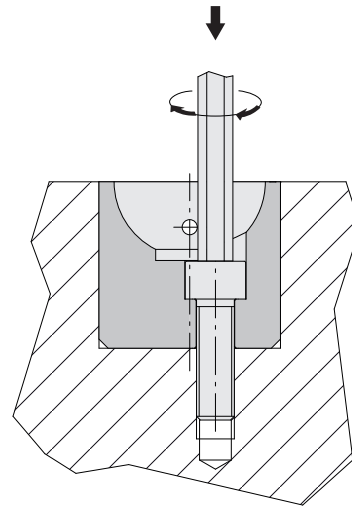

- Placer l'insert dans le corps, le crochet en contact avec la goupille de verrouillage. Appliquer une force sur l'insert avec l'outil approprié pour le faire basculer l'insert vers sa position de verrouillage.

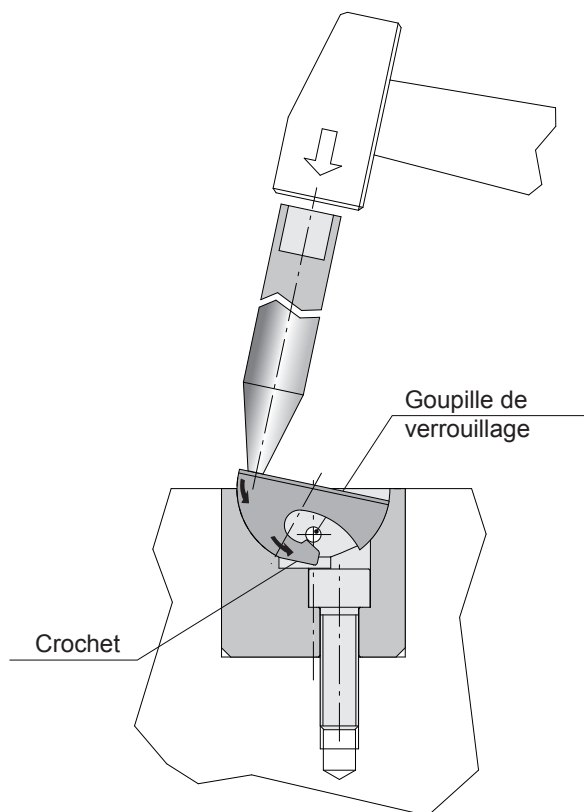

## POSITION DE VERROUILLAGE

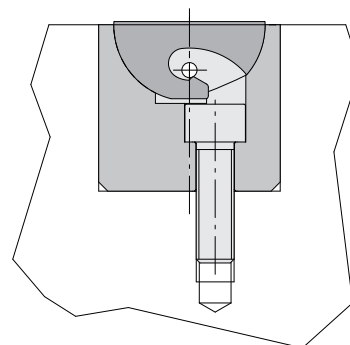

PROCÉDURE DE DÉMONTAGE

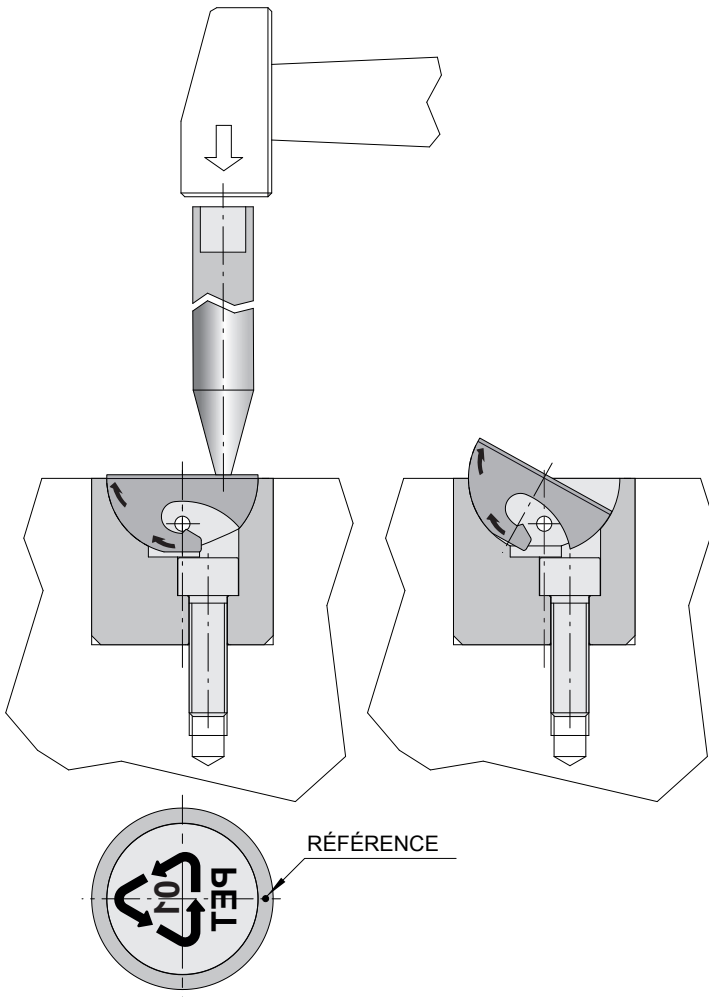

- Appliquer une force sur l'insert avec l'outil approprié près du point de référence.

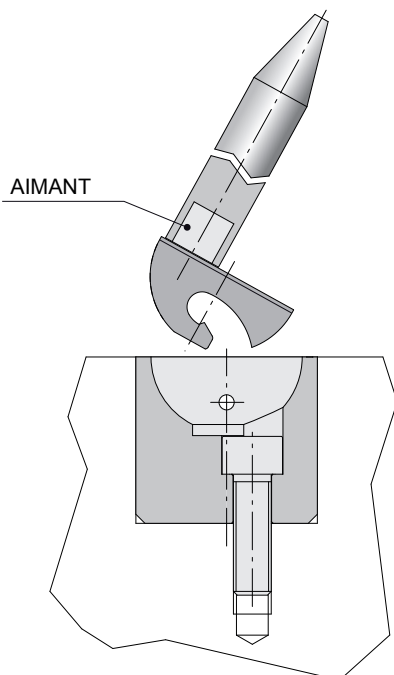

- L'aimant à l'arrière de l'outil aide à retirer l'insert.